

Tarviliikud tööriistad Tarvittavat työkalut Necessary tools Neplecdešāmle Instrumenti

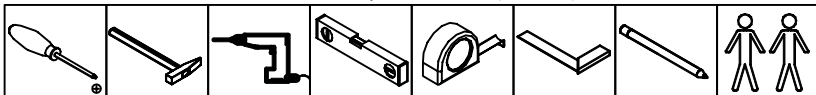

Peamised furnituurid Keskeiset helat Basic fittings Galvenās furnitūras



Kiinnitysukulma  
Mounting angle  
Stiprināšanas stūris

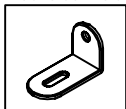

Metallnurgik  
Metallikulma  
Metāla stūrītis

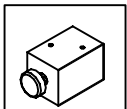

Sokelijalg  
Sokkelijalka  
Foot for socle  
Cokola kāja

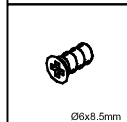

Eurokruvi  
Eurooruvi  
Euroscrow  
Euroskrūve

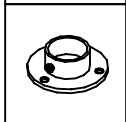

Torukandur  
Tankokannatin  
Tube bracket  
Nesējstienis

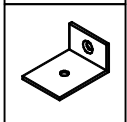

Selnakiinnitysukulma  
Seinäkinnitysukulma  
Wall connection angle  
Stūrenis piestiprināšanai pie sienas

Jälgi detaille tähtlistus! Seuraa pakkauksen merkintöjä!  
Observe detail markings! Ievēro detaļu apzīmējumus!

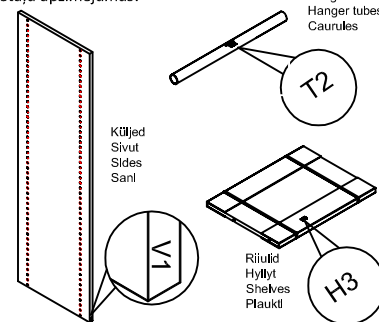
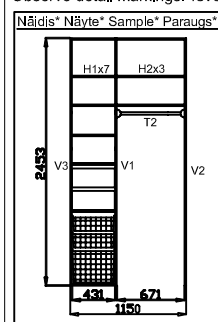

\*Kāesolev juhend käsitleb nāidiskapi paigaldust. Teie tellitud kapp vōib erineda sellest, aga paigaldamise pōhitōed on samad.  
\*Tāmā asennusohje käsitlee näytekaappien asennusta. Teidān kaappi voi erota näyteestä, mutta asennuksen peruseinot on samanlaiset.  
\*Present assembling instruction explains installation of sample wardrobe. Your wardrobe may differ from this, but all basic steps are the same.  
\*ŠT pamācība skar parauga skapja uzstādīšanu. Jūsu pasūtītais skapis var atšķirties no tā, bet uzstādīšanas pamatsolji ir tādi paši.

**Tutvu juhendiga hoolikalt enne paigaldamist!**  
**Tutustu ohjeseen huolellisesti ennen asennusta!**  
**Read instruction carefully before installation!**  
**Rūpīgi iepazīstieties ar pamācību pirms uzstādīšanas!**

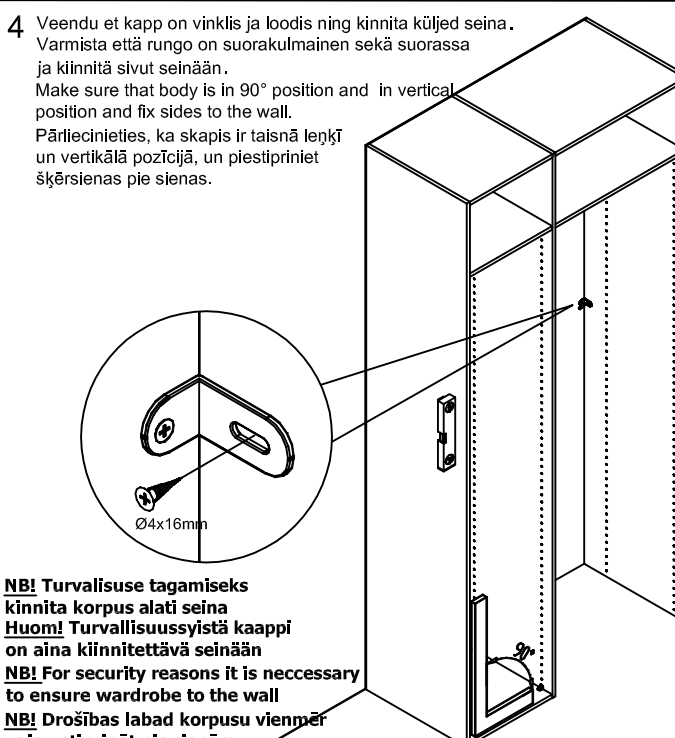
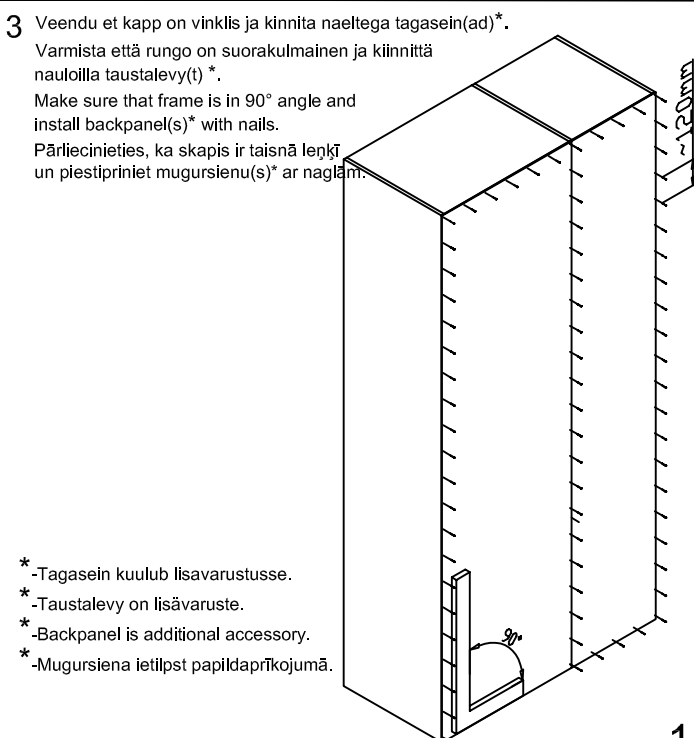
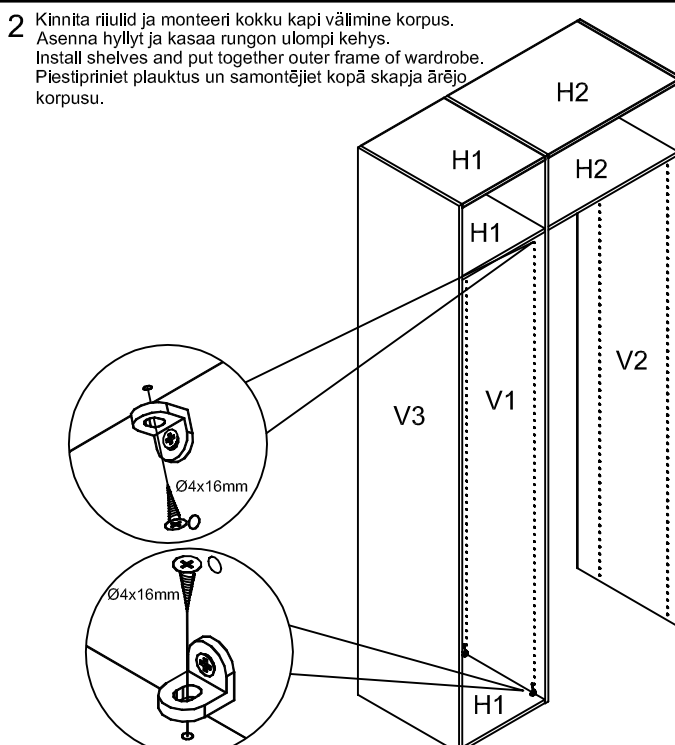
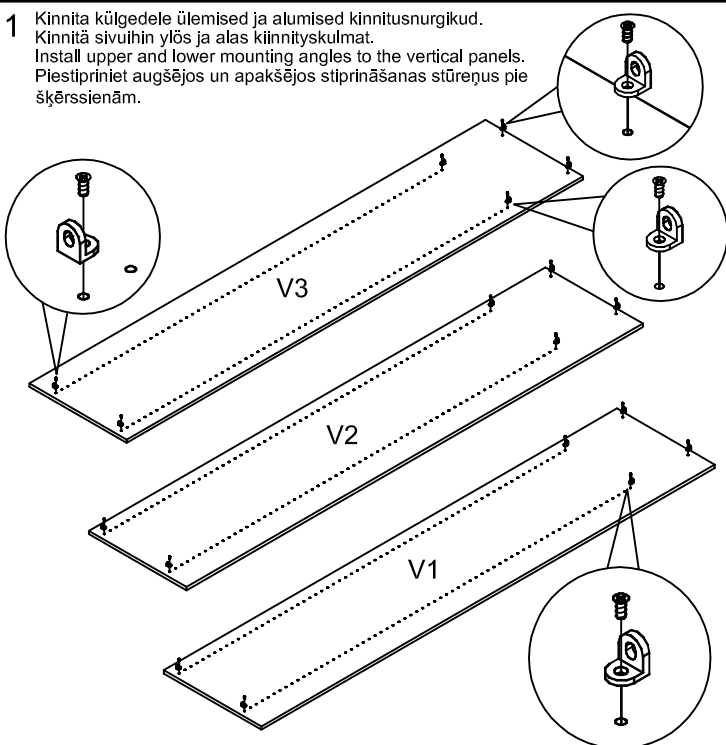

- 5 Paigalda korvide siinid  
Asenna korien kiskot  
Install runners for baskets  
Piestipriniet grozu sliedes

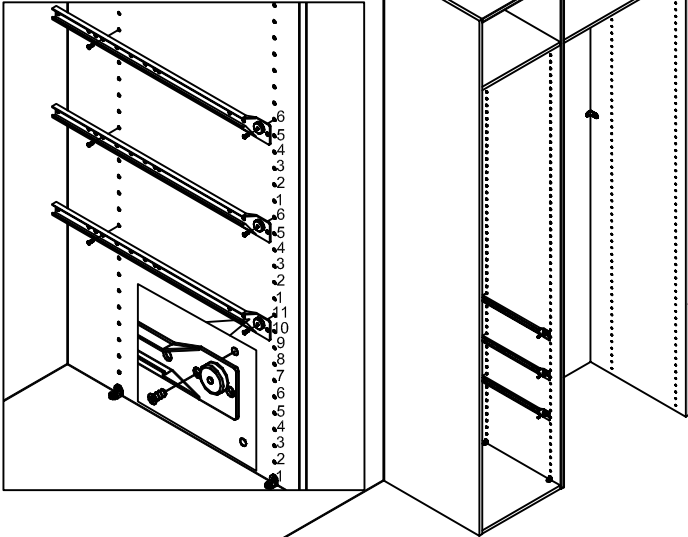

- 6 Paigalda riiul korvide kohale  
Asenna hylly korien päälle  
Install shelf on top of baskets  
Uzstādiet plauktu virs groziem

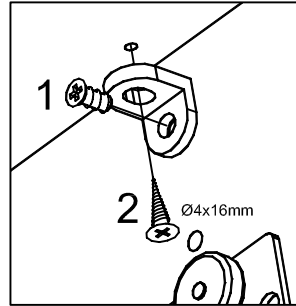

- 7 Paigalda sahtlīte siinid  
Asenna laatikoiden kiskot  
Install runners for drawers  
Piestipriniet atvilktņu sliedes

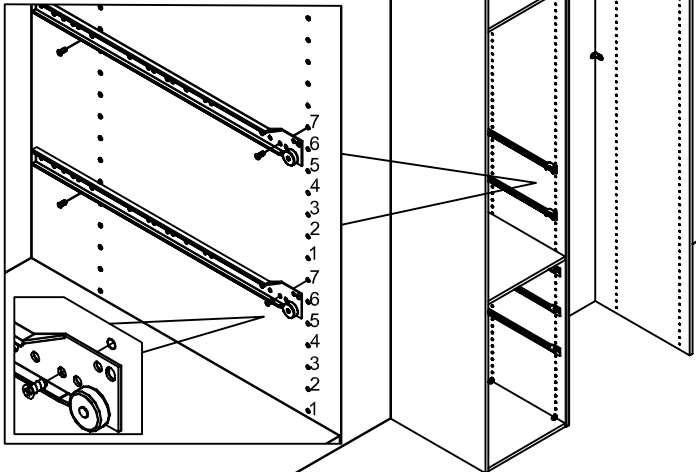

- 8 Paigalda riiul sahtlīte kohale  
Asenna hylly laatikoiden päälle  
Install shelf on top of drawers  
Uzstādiet plauktu virs atvilktņēm

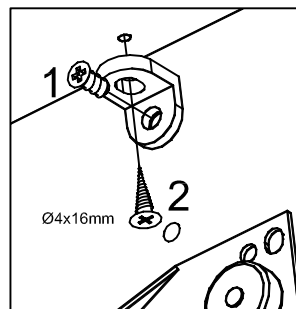

- 9 Paigalda sahtlīd ja korvid  
Asenna laatikot ja korit  
Install drawers and baskets  
Iestipriniet atvilktņes un grozus

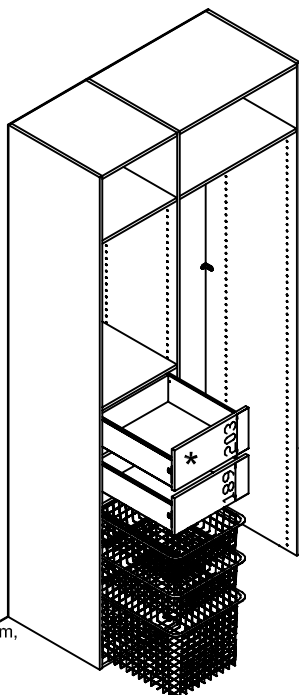

\* **NB!** Ülemise sahtlī kõrgus on 203 mm, alumise sahtlīte kõrgus on 189 mm.

\* **Huom!** Ylälaatikon korkeus on 203 mm, alempien laatikoiden korkeus on 189 mm.

\* **NB!** Height of upper drawers is 203 mm, height of lower drawers is 189 mm.

\* **NB!** Augšējo atvilktņu augstums ir 203 mm, apakšējo atvilktņu augstums ir 189 mm

- 10 Paigalda ülejäänud riiulid  
Asenna muut hyllyt  
Install rest of the shelves  
Piestipriniet pārējos plauktus

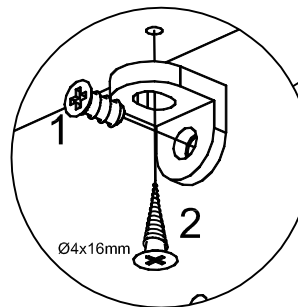

- 11** Paigalda riidepuutoru(d)  
Asenna tanko(t)  
Install clothes hanger tube(s)  
Piestipriniet drēbju pakaramo cauruli (caurules)

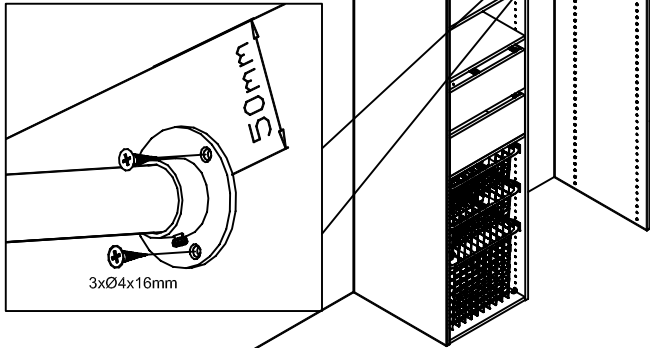

- 12** Vajadusel kinnita kapi seinad pörandasse  
Tarvitaessa kiinnittä sivut lattiaan  
If necessary attach sidepanels to the floor  
Vajadzības gadījumā piestipriniet skapja malējās sienas pie grīdas

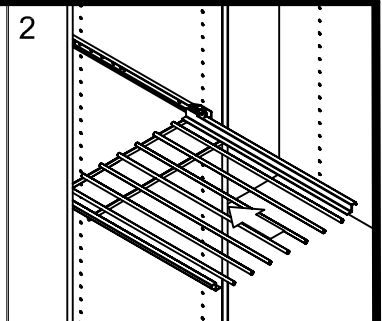
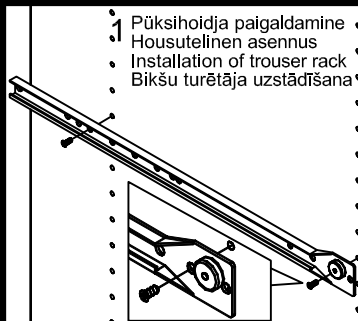
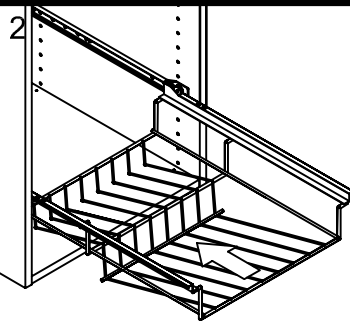
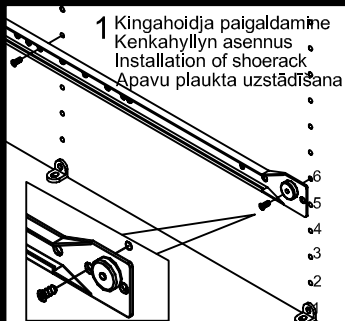
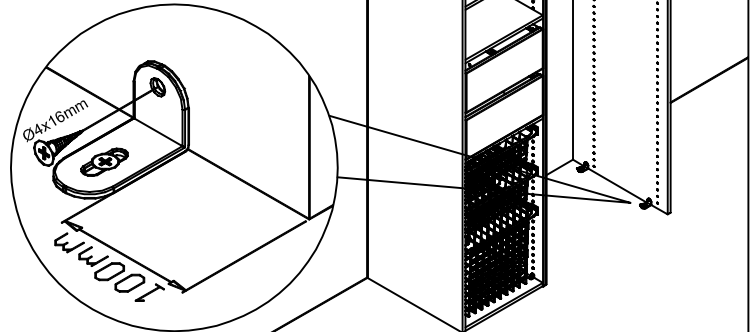

**Sokli paigaldamine Sokkelin asennus**  
**Installation of socle Cokola uzstādīšana**

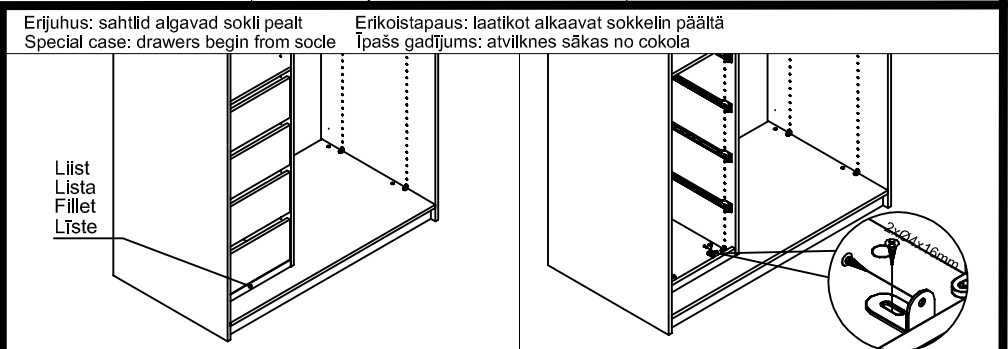
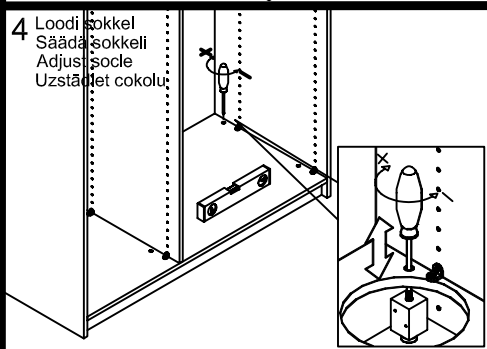
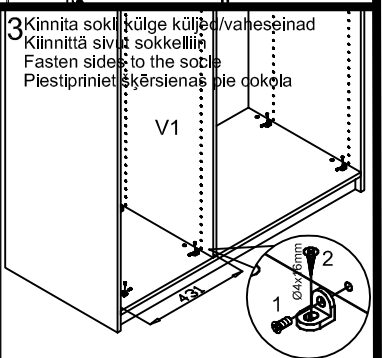
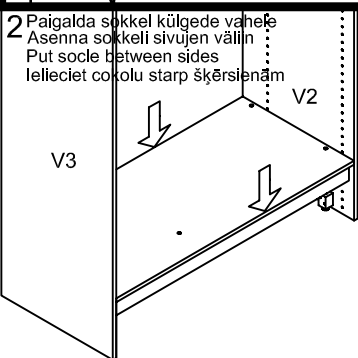
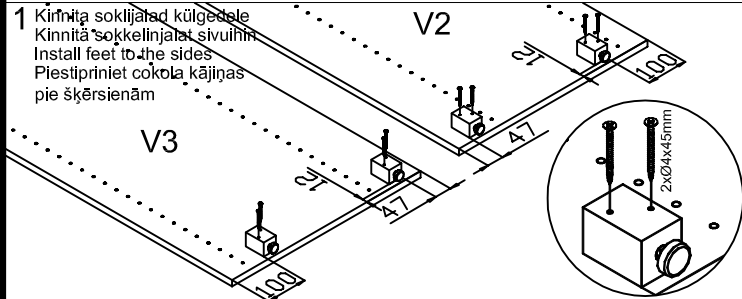

**Seinakinnitusnurgiku paigaldus**  
**Installation of wall connection angle**

**Seinäkiinnityskulman asennus**  
**Pie sienas piestiprināto stūreņa stiprināšana**

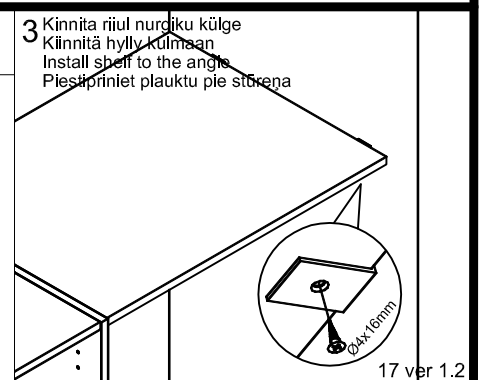
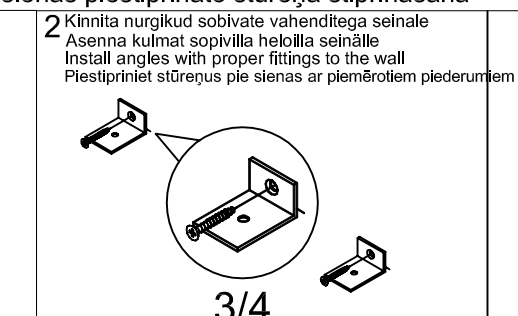
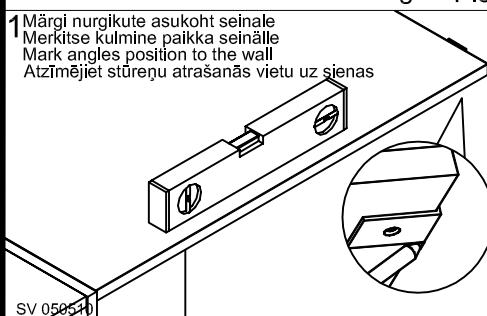

**Sahtli sulgumisleevendi paigaldus\* Laatikoiden hidastimen asennus\***  
**Installation of drawer soft close\* Viegli aizveramo atvilkņu mehānisma uzstādīšana\***

**1** Märki leevendi paigaldusjoon. Märkse valmistamises asennusliinia. Mark installation line. Atzīmējiet mehānisma uzstādīšanas līniju.

\* Lisavarustus  
 \* Lisavaruste  
 \* Additional accessory  
 \* Papildaprīkojums

**2** Paigalda V ja P leevendi mehānisma. Asenna V+O vaimeinnin līnijale. Install L+R mechanisms to the line. Piestipriniet V un P mehānisumus uz līnijas.

Ø4x16mm

**3** Vinnasta leevendia. Viritā hidastin. Charge the pump. Nosprigojiet mehānisumus.

**4** Veendu, et plaat on vastu sahtli külge. Varmista, etā levy on vasten laatikon sivua. Make sure that plate is against drawer slide. Pārliecinieties, ka plāte ir pret atvilknes sānam.

**5** Paigalda sahtlid. Asenna laatikot. Fit in drawers. Ielieciet atvilknes.

**Sahtlite reguleerimine. Laatikoiden sääto. Adjustment of drawers. Atvilkņu regulēšana.**

**1** **2**

**3**

**1** **2** **3**

**Kingariuli paigaldus Kenkāhyllyn asennus**  
**Installation of shoeshelf Apavu plaukta uzstādīšana**

**1** Kinnita kinniturnurgikud riili külge. Kinnitā kinnituskulmat hyllyyn. Screw mounting corners to the shelf. Kinnitā kinnituskulmat hyllyyn. Piestipriniet stiprināšanas stūrenus pie plaukta.

Ø4x16mm

**2** Kinnita riul tagumise nurgkuga. Kinnitā hylly takimā sella kulmalla. Fasten shelf with rear corner. Nostipriniet plauktu ar pakālejo stūreni.

**3** Kinnita esimene nurgik. Kinnitā etumainen kulma. Fasten corner in front. Nostipriniet pirmo stūreni.

Ø4x16mm

**NB!** Kui uksed jooksevad külgeinte vahel kinnita küljed ülalt ja alt lisanurgikutega  
**Huom!** Jos liukuovet toimivat sivulevyjen välissa vahvista sivut ylhäältä ja alhaalta lisäkulmilla  
**NB!** If doors slide between sidepanels confirm sidepanels with additional corners  
**NB!** Ja durvis bīdās starp šķērsienām, stipriniet šķērsienas no augšas un apakšas ar papildstūreniem

**A**

2xØ4x16mm  
100mm

**B**

2xØ4x16mm  
100mm

**C**

Ø4x16mm  
100mm